

订购信息 Ordering Information

- 规格参数:
1. 工作温度: -40°C~+125°C.
 2. 额定电压: 500A (Max)
 3. 额定电流: 1500 VDC, 500 VDC(高压互锁).
 4. 绝缘电阻: 28Ω.
 5. 耐电压: 550MΩ(高压互锁), 4000 VAC/5000 VDC, 500 VAC(高压互锁).
 6. 防护等级: IP68 & IP69K, (IP69: 1米水深48小时)
 7. 电磁屏蔽 (屏蔽功能仅限于屏蔽产品): PXXB & PXXD
 8. 机械寿命: 100 Min.
 9. 带自动二次锁扣
 10. 带高压互锁 (高压互锁功能仅限于带高压互锁产品)
 11. 选配插座: PR000-501.

PRC18 X -50 1-120 - Y01	
屏蔽: 18 屏蔽直头 49 非屏蔽直头	键位: X 橙色 Y 黑色 U 黄色 V 绿色 W 红色
高压互锁: 0 非高压互锁 1 高压互锁	线缆大小: 70=70mm ² 95=95mm ² 120=120mm ² 135=135mm ² 150=150mm ²
盐雾测试: Y01: 336小时 Y02: 480小时	

客户图纸

带屏蔽功能时使用13、14号零件
不带屏蔽功能时使用18号零件

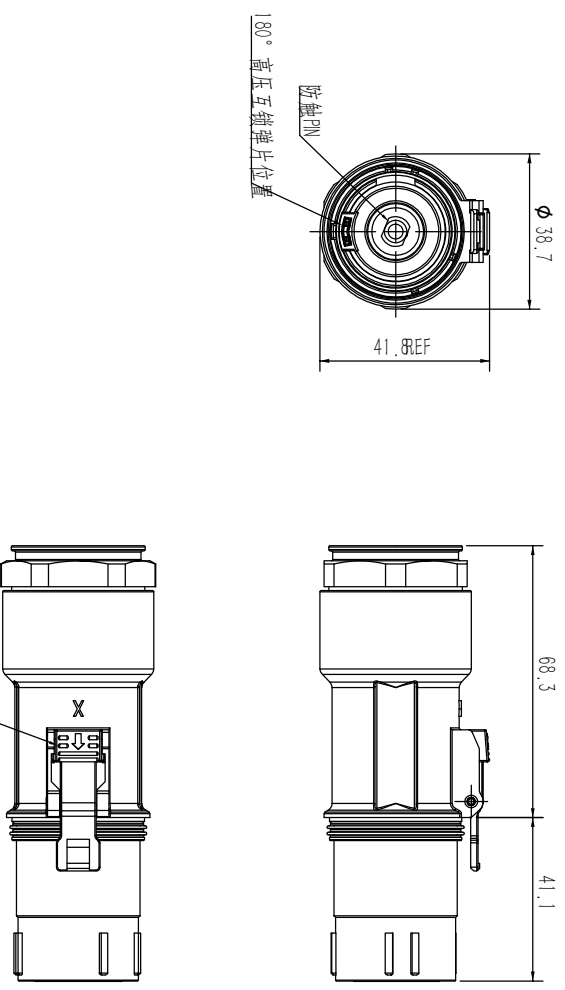
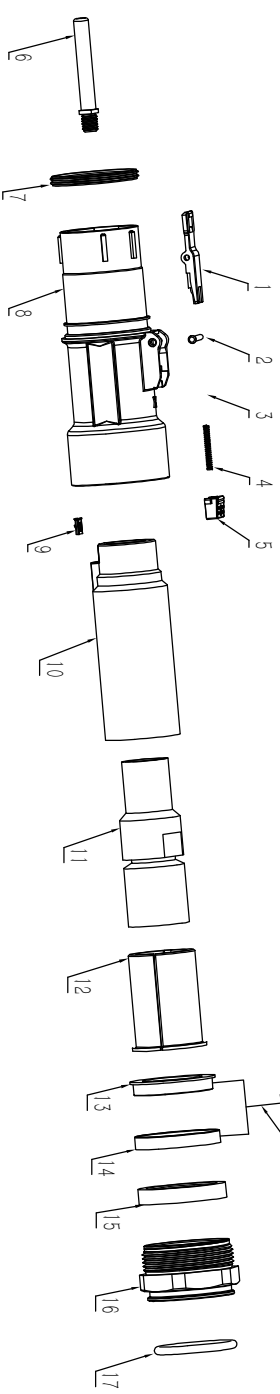
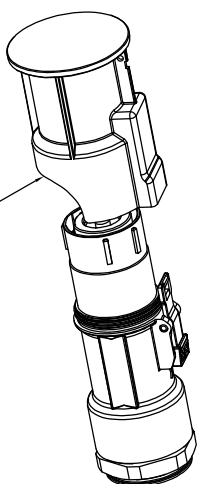

版本变更记录					
版本	EN#	变更内容	编制	审批	日期
A	-	首次发行	王富生	M.D	2023/6/2
B	EN-2024-001	更新规格参数	王富生	M.D	2024/1/23

19	防尘盖	PP	1
18	非屏蔽垫块	铝合金	1
17	0型圈	阻燃硅橡胶 红色 (注: 非屏蔽135mm ² 为黑色)	1
16	尾盖	5#锌合金	1
15	密封塞	阻燃硅橡胶 红色	1
14	屏蔽环2	铝合金	1
13	屏蔽环1	铝合金	1
12	绝缘壳	PBT	1
11	端子	T2	1
10	胶芯	PBT	1
9	互锁弹片	镀铜 (不带高压互锁无此零件)	1
8	插头壳体	5#锌合金	1
7	密封圈	阻燃氟橡胶 黑色	1
6	防触PIN	PA66	1
5	按钮	PBT	1
4	压簧	不锈钢	1
3	扭簧	不锈钢	1
2	铆钉	黄铜	1
1	按键	2#锌合金	1
物料名称		材质	数量

成都市百勤新能源科技有限公司

BALE	材料:	产品名称:	PR0500A 直头
	重量		

设计	王富生	日期	2023/6/2	页码	1/4	公差 (mm):	1位小数: ±1.0 2位小数: ±0.2 3位小数: ±0.2	物料编号:	见表格
审核					第一角投影	精度: ±0.2		图纸编号:	PR018-501
批准									

版本变更记录					
版本	EN#	变更内容	编制	审批	日期
A	-	首次发行	王富生	M.D	2023/6/2
B	EN-2024-001	更新规格参数	王富生	M.D	2024/1/23

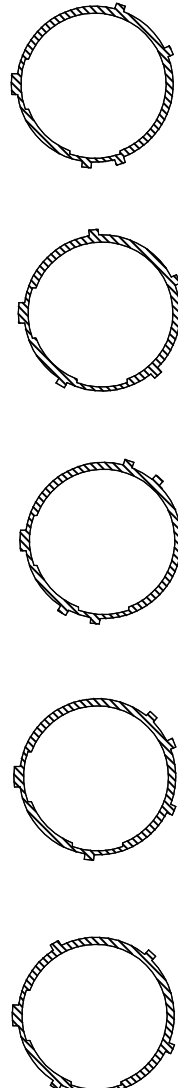

A方向键位图

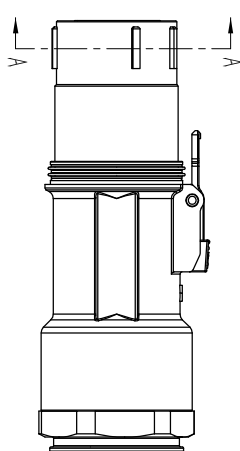

屏蔽、带互锁产品		屏蔽、不带互锁产品	
产品料号	产品描述	产品料号	产品描述
PRC18X-501-70	500A 直头 70平方 屏蔽 带互锁 X键位	PRC18X-500-70	500A 直头 70平方 屏蔽 X键位
PRC18Y-501-70	500A 直头 70平方 屏蔽 带互锁 Y键位	PRC18Y-500-70	500A 直头 70平方 屏蔽 Y键位
PRC18U-501-70	500A 直头 70平方 屏蔽 带互锁 U键位	PRC18U-500-70	500A 直头 70平方 屏蔽 U键位
PRC18V-501-70	500A 直头 70平方 屏蔽 带互锁 V键位	PRC18V-500-70	500A 直头 70平方 屏蔽 V键位
PRC18W-501-70	500A 直头 70平方 屏蔽 带互锁 W键位	PRC18W-500-70	500A 直头 70平方 屏蔽 W键位
PRC18X-501-95	500A 直头 95平方 屏蔽 带互锁 X键位	PRC18X-500-95	500A 直头 95平方 屏蔽 X键位
PRC18Y-501-95	500A 直头 95平方 屏蔽 带互锁 Y键位	PRC18Y-500-95	500A 直头 95平方 屏蔽 Y键位
PRC18U-501-95	500A 直头 95平方 屏蔽 带互锁 U键位	PRC18U-500-95	500A 直头 95平方 屏蔽 U键位
PRC18V-501-95	500A 直头 95平方 屏蔽 带互锁 V键位	PRC18V-500-95	500A 直头 95平方 屏蔽 V键位
PRC18W-501-95	500A 直头 95平方 屏蔽 带互锁 W键位	PRC18W-500-95	500A 直头 95平方 屏蔽 W键位
PRC18X-501-120	500A 直头 120平方 屏蔽 带互锁 X键位	PRC18X-500-120	500A 直头 120平方 屏蔽 X键位
PRC18Y-501-120	500A 直头 120平方 屏蔽 带互锁 Y键位	PRC18Y-500-120	500A 直头 120平方 屏蔽 Y键位
PRC18U-501-120	500A 直头 120平方 屏蔽 带互锁 U键位	PRC18U-500-120	500A 直头 120平方 屏蔽 U键位
PRC18V-501-120	500A 直头 120平方 屏蔽 带互锁 V键位	PRC18V-500-120	500A 直头 120平方 屏蔽 V键位
PRC18W-501-120	500A 直头 120平方 屏蔽 带互锁 W键位	PRC18W-500-120	500A 直头 120平方 屏蔽 W键位
PRC18X-501-135	500A 直头 135平方 屏蔽 带互锁 X键位	PRC18X-500-135	500A 直头 135平方 屏蔽 X键位
PRC18Y-501-135	500A 直头 135平方 屏蔽 带互锁 Y键位	PRC18Y-500-135	500A 直头 135平方 屏蔽 Y键位
PRC18U-501-135	500A 直头 135平方 屏蔽 带互锁 U键位	PRC18U-500-135	500A 直头 135平方 屏蔽 U键位
PRC18V-501-135	500A 直头 135平方 屏蔽 带互锁 V键位	PRC18V-500-135	500A 直头 135平方 屏蔽 V键位
PRC18W-501-135	500A 直头 135平方 屏蔽 带互锁 W键位	PRC18W-500-135	500A 直头 135平方 屏蔽 W键位
PRC18X-501-150	500A 直头 150平方 屏蔽 带互锁 X键位	PRC18X-500-150	500A 直头 150平方 屏蔽 X键位
PRC18Y-501-150	500A 直头 150平方 屏蔽 带互锁 Y键位	PRC18Y-500-150	500A 直头 150平方 屏蔽 Y键位
PRC18U-501-150	500A 直头 150平方 屏蔽 带互锁 U键位	PRC18U-500-150	500A 直头 150平方 屏蔽 U键位
PRC18V-501-150	500A 直头 150平方 屏蔽 带互锁 V键位	PRC18V-500-150	500A 直头 150平方 屏蔽 V键位
PRC18W-501-150	500A 直头 150平方 屏蔽 带互锁 W键位	PRC18W-500-150	500A 直头 150平方 屏蔽 W键位

BALE		成都市百勒新能源科技有限公司	
设计	王富生	日期	2023/2/8
审核		页面	2/4
批准		材料:	/
		重量	/
		产品名称:	PRC500A 直头
		物料编码:	见表格
		图纸编号:	PRC18-501
		公差:	±0.10 ±0.20 ±0.25

版本变更记录				
版本	EDM#	变更内容	编制	审批
A	-	首次发行	王富生	M.D
B	EDM-2024-001	更新规格参数	王富生	M.D
				2023/6/2
				2024/1/23

非屏蔽、带互锁产品			非屏蔽、不带互锁产品		
产品料号	产品描述	线缆外径	产品料号	产品描述	线缆外径
PRC48X-501-95	500A 直头 95平方 非屏蔽 带互锁 X键位		PRC48X-500-95	500A 直头 95平方 非屏蔽 X键位	
PRC48Y-501-95	500A 直头 95平方 非屏蔽 带互锁 Y键位		PRC48Y-500-95	500A 直头 95平方 非屏蔽 Y键位	
PRC48U-501-95	500A 直头 95平方 非屏蔽 带互锁 U键位	18.2±0.5	PRC48U-500-95	500A 直头 95平方 非屏蔽 U键位	18.2±0.5
PRC48V-501-95	500A 直头 95平方 非屏蔽 带互锁 V键位		PRC48V-500-95	500A 直头 95平方 非屏蔽 V键位	
PRC48W-501-95	500A 直头 95平方 非屏蔽 带互锁 W键位		PRC48W-500-95	500A 直头 95平方 非屏蔽 W键位	
PRC48X-501-120	500A 直头 120平方 非屏蔽 带互锁 X键位		PRC48X-500-120	500A 直头 120平方 非屏蔽 X键位	
PRC48Y-501-120	500A 直头 120平方 非屏蔽 带互锁 Y键位		PRC48Y-500-120	500A 直头 120平方 非屏蔽 Y键位	
PRC48U-501-120	500A 直头 120平方 非屏蔽 带互锁 U键位	19.7±0.5	PRC48U-500-120	500A 直头 120平方 非屏蔽 U键位	19.7±0.5
PRC48V-501-120	500A 直头 120平方 非屏蔽 带互锁 V键位		PRC48V-500-120	500A 直头 120平方 非屏蔽 V键位	
PRC48W-501-120	500A 直头 120平方 非屏蔽 带互锁 W键位		PRC48W-500-120	500A 直头 120平方 非屏蔽 W键位	
PRC48X-501-135	500A 直头 135平方 非屏蔽 带互锁 X键位		PRC48X-500-135	500A 直头 135平方 非屏蔽 X键位	
PRC48Y-501-135	500A 直头 135平方 非屏蔽 带互锁 Y键位	21.3±0.5	PRC48Y-500-135	500A 直头 135平方 非屏蔽 Y键位	21.3±0.5
PRC48U-501-135	500A 直头 135平方 非屏蔽 带互锁 U键位		PRC48U-500-135	500A 直头 135平方 非屏蔽 U键位	
PRC48V-501-135	500A 直头 135平方 非屏蔽 带互锁 V键位		PRC48V-500-135	500A 直头 135平方 非屏蔽 V键位	
PRC48W-501-135	500A 直头 135平方 非屏蔽 带互锁 W键位		PRC48W-500-135	500A 直头 135平方 非屏蔽 W键位	
PRC48X-501-150	500A 直头 150平方 非屏蔽 带互锁 X键位		PRC48X-500-150	500A 直头 150平方 非屏蔽 X键位	
PRC48Y-501-150	500A 直头 150平方 非屏蔽 带互锁 Y键位	22.5±0.5	PRC48Y-500-150	500A 直头 150平方 非屏蔽 Y键位	22.5±0.5
PRC48U-501-150	500A 直头 150平方 非屏蔽 带互锁 U键位		PRC48U-500-150	500A 直头 150平方 非屏蔽 U键位	
PRC48V-501-150	500A 直头 150平方 非屏蔽 带互锁 V键位		PRC48V-500-150	500A 直头 150平方 非屏蔽 V键位	
PRC48W-501-150	500A 直头 150平方 非屏蔽 带互锁 W键位		PRC48W-500-150	500A 直头 150平方 非屏蔽 W键位	

B

A

BALE				成都市百勒新能源科技有限公司					
签 名		日期		页 面		材料:		产品名称:	
王富生		2023/6/2		3/4		/		PRG500A 直头	
设计		2023/6/2		第一角投影		公差 (mm):		物料编码:	
审核						1位公差: ±1.0		见表格	
批准						2位公差: ±0.5		图纸编号:	
						3位公差: ±0.2		PRC18-501	
						精度: ±0°			

1

2

3

4

版本变更记录					
版本	ECN#	变更内容	编制	审批	日期
A	-	首次发行	王富生	M.D	2023/6/2
B	ECN-2024-001	更新规格参数	王富生	M.D	2024/1/23

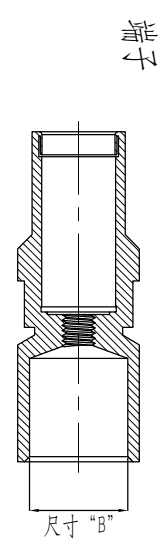
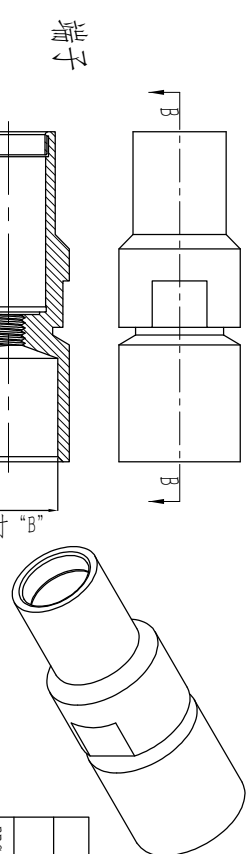

剖面视图
B-B
1:1

型号	屏蔽线外径	非屏蔽线外径	尺寸“B”	尺寸“C”	尺寸“D”	尺寸“E”	尺寸“F”	尺寸“G”	尺寸“H”	
										屏蔽
PRC18(X)-50(I)-70	19.5±0.5		12.5±0.1	16.0±0.1	20.2±0.1	18.9±0.25	20.2±0.1	19.0±0.3		
PRC18(X)-50(I)-95	22.6±0.5		15.0±0.1	18.9±0.1	23.3±0.1	22.0±0.25	23.3±0.1	21.0±0.3		
PRC18(X)-50(I)-120	23.5±0.5	/	17.0±0.1	20.4±0.1	24.2±0.1	24.2±0.25	24.2±0.1	23.0±0.3	/	
PRC18(X)-50(I)-135	25.5±0.5		18.2±0.1	22.0±0.1	26.2±0.1	26.2±0.25	26.2±0.1	24.5±0.3		
PRC18(X)-50(I)-150	27.1±0.5		19.0±0.1	23.2±0.1	27.8±0.1	26.5±0.25	27.8±0.1	26.0±0.3		
非屏蔽										
PRC48(X)-50(I)-95			18.2±0.5	15.0±0.1		17.5±0.25	18.95±0.1	18.0±0.3	18.9±0.1	
PRC48(X)-50(I)-120	/		19.7±0.5	17.0±0.1	/	19.1±0.25	20.2±0.1	19.0±0.3	20.4±0.1	
PRC48(X)-50(I)-135			21.3±0.5	18.2±0.1		20.7±0.25	23.3±0.1	20.0±0.3	22.0±0.1	
PRC48(X)-50(I)-150			22.5±0.5	19.0±0.1		21.8±0.25	23.3±0.1	22.0±0.3	23.2±0.1	

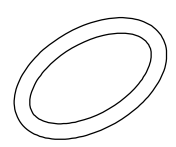
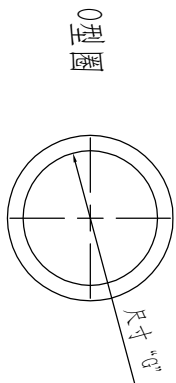
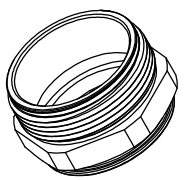
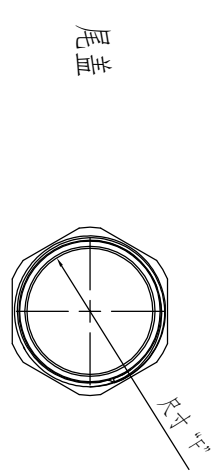
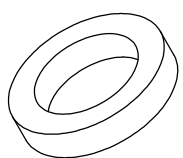
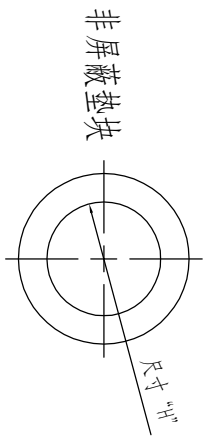
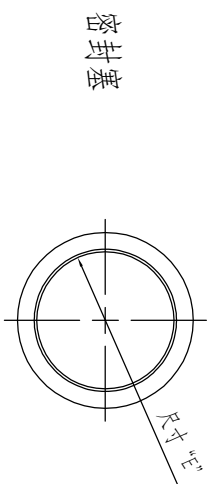
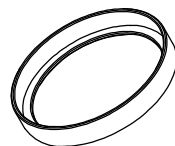
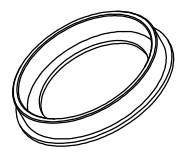
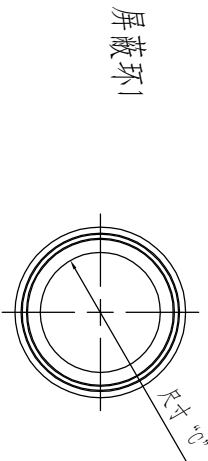

BALE		成都市百勒新能源科技有限公司			
		重量	材料	产品名称: PRC500A 直头	物料编码: 见表格
设计	王富生	日期	2023/6/2	页码	4/4
审核				第一角投影	
批准				比例: ±2%	